

# Kezelési Útmutató

## PRESAS



NP-27 Taifun Játékgéphez

 ***Novo-Parts kft.***

# Összeszerelés

1. Az oldalára fordítva csomagolja ki a gépet.
2. A lámpatest, a hozzá tartozó tartó csövekkel , a tartozékok doboza és a levegő szűrő a gép alján találhatóak.
3. A lábak az ajtók mögött a gép két végénél helyezkednek el, míg kulcsokat az érmebedobó ajtajánál van.
4. Ellenőrizze, hogy a vezérlő panelhoz csatlakozó kábelkötegek mind a helyükön vannak, nincs kicsúszva egy sem.
5. Először szerelje fel a lábakat, majd a lábszintezőket csavarja a helyére (ez a tartozékok dobozában van).
6. A levegő szűrőt a készülék aljára kell rögzíteni.
7. Állítsa lábra a gépet.
8. Szerelje fel a világítást.

## Részletes útmutató:

### A láb felszerelése:

A láb két részből tevődik össze:

- Műanyag szintező M 12-es csavarral
- Láb

A szintező segítségével lehet állítani a láb magasságát.

Ahogy beljebb tekeri a szintezőt, csökken a gép magassága.

A lábak rögzítése egyenként 4 db M8 x 20 csavarral történik.

Minden csavart csavarjon be erősen, míg a láb szorosan illeszkedik a gép testének aljához.

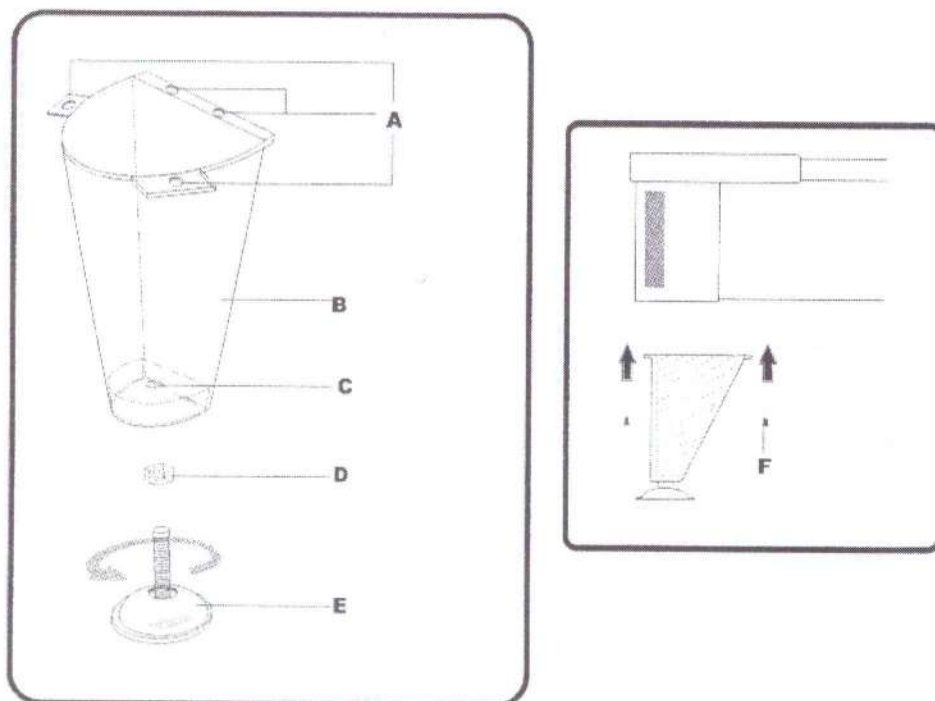

## **A levegő szűrő felszerelése:**

A nagy teljesítményű ventilátor légszűrőjét a gép aljára kell rögzíteni hat csavar segítségével.

A szereléskor nagyon ügyeljen arra, hogy tökéletesen illeszkedjen a szűrő a gép alján lévő nyílással.

***Megjegyzés: mielőtt a helyére szereli a szűrőt, győződjön meg arról, hogy nincs bekötetlen vezeték a gép belsejében.***

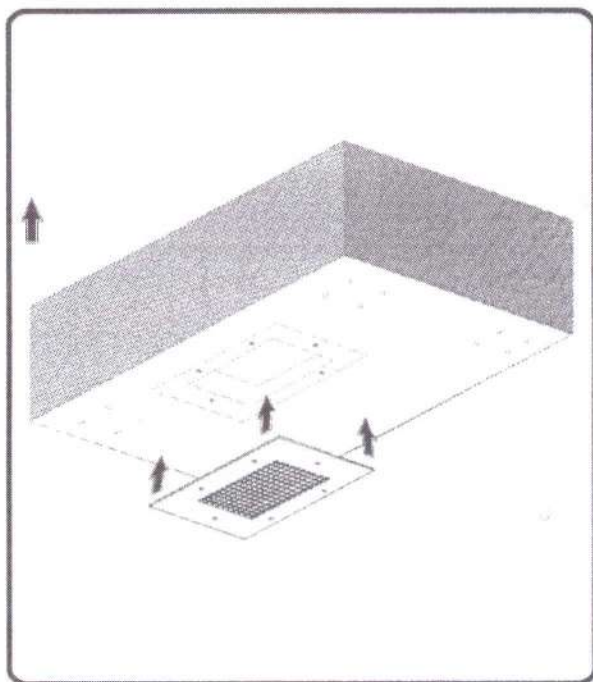

## A lámpatest beszerelése:

Helyezze be a lámpa kábelét az erre a célra kivágott nyíláson keresztül a gép belsejébe.

Csatlakoztassa a gép belsejében a lámpa vezetékét megfelelő csatlakozóba még a levegő szűrő felszerelése előtt.

Ha ez megvan, rögzítse a tartó rudakat a lámpához az ábrán látható módon.

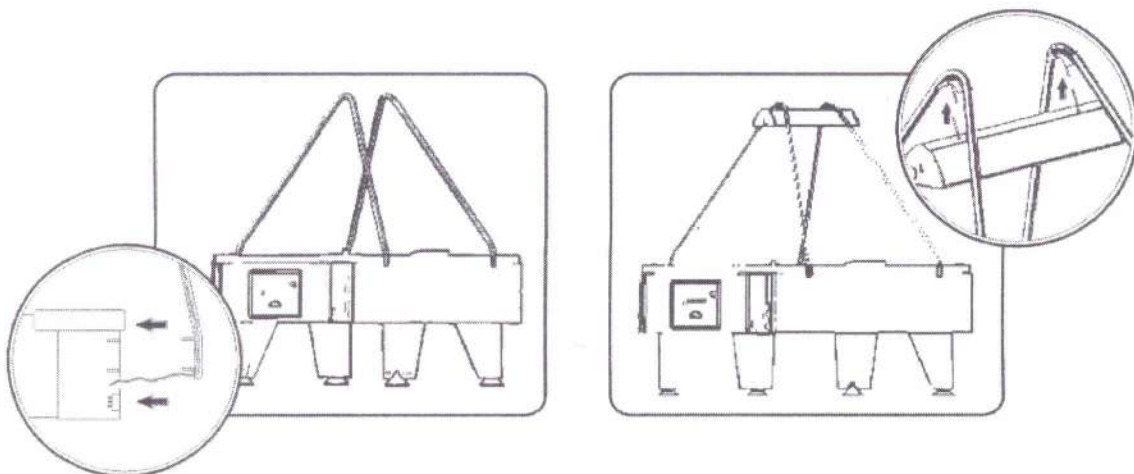

## Érme vizsgáló:

Ez az elektromos érme vizsgáló rendkívül sokféle érmét képes elfogadni, melyek mindegyike egy-egy csatornára van programozva.

Az érme vizsgálón található címkén fel vannak tüntetve az erre vonatkozó adatok. A „*kanal*” felirat jelöli az aktuális csatornához tartozó értéket.

A Novo-Parts Kft. vásárlói kívánsága szerint programozza fel az érme vizsgálót, mely programozás díját a vétel ár tartalmazza.

## Programozás:

Minden Tájfun vezérlő panel két sor mikrokapcsolót (a továbbiakban „dip switch”) tartalmaz. Ezek elhelyezkedése a következő:

A nagyobbik sor „A”:

- Ez a sor nyolc mikrokapcsolót tartalmaz
- Valamennyi egytől nyolcig meg van számozva
- Mindegyik mikrokapcsolónak két lehetséges állása van:  
„ON” és „OFF”

A kisebbik sor „B”:

- Ez a sor két mikrokapcsolót tartalmaz
- A panel bal oldalán helyezkedik el

### *A játék időtartamának beállítása:*

Az alábbi táblázat szerint beállíthatja, hogy mikor legyen vége a játéknak, a játékosok által szerzett gólok számától függetlenül.

Idő beállítása			
Nagy DIP switch		Kicsi DIP	Percek
DIP-1	DIP-2	DIP-2	
ON	ON	ON	2
ON	ON	OFF	3
OFF	ON	ON	4
OFF	ON	OFF	5
ON	OFF	ON	6
ON	OFF	OFF	7
OFF	OFF	ON	8
OFF	OFF	OFF	nincs limit

***A játék időtartamának beállítása a játékosok által szerzett gólok függvényében:***

Ez esetben a játéknak akkor van vége ha a játékosok által szerzett gólok száma megegyezik a „dip switch” - ek segítségével beállított értékkel. Ezt a beállítást az „A” jelű mikrokapcsoló sor 3-4-5 kapcsolója segítségével lehet beállítani az alábbi táblázat szerint:

Gólok számának beállítása			
Nagy DIP switch			Percek
DIP-3	DIP-4	DIP-5	
ON	ON	ON	2
OFF	ON	ON	3
ON	OFF	ON	4
OFF	OFF	ON	5
ON	ON	OFF	6
OFF	ON	OFF	7
ON	OFF	OFF	8
OFF	OFF	OFF	nincs limit

***Az alábbi táblázatban látható beállítások segítségével meghatározhatja a bedobott érmék értékét.***

Kredit beállítása			
Nagy DIP switch		Érme 1	Érme 2
DIP-6	DIP-7	2 érme=3 kredit	1 érme=3 kredit
ON	ON	2 érme=1 kredit	1 érme=2 kredit
ON	OFF	1 érme=2 kredit	1 érme=2 kredit
OFF	OFF	1 érme=1 kredit	1 érme=5 kredit

## **A hangeffektusok beállítása:**

Ez a funkció a „B” „dip switch” sor 3-as kapcsolója segítségével állítható be.

Ha a kapcsoló „OFF” állásban van akkor a háttér zenét és az alaphangokat is halljuk, „ON” állásban csak az alaphangok hallhatóak.

## **Működtetés:**

A zene hangerejét a vezérlő panel jobb sarkában található hangerő szabályzó segítségével állítható be. A hangerő szabályozásához használjunk egy kis csavarhúzó. Miközben a hangerőt szabályozza, kérjük **legyen nagyon óvatos**, mert ha túl erősen nyomja rá a csavarhúzó, az kárt okozhat az alkatrészben.

## **Bekapcsolás:**

A tartozékok dobozában lévő csatlakozó kábel segítségével helyezheti feszültség alá a Tájfűn asztalt. A gépen lévő csatlakozó ajszék egy kapcsolót és egy 3,5 A biztosítékot is tartalmaz.

## **Hibakeresés:**

### ***Abban az esetben ha a gép nem ad kreditet:***

- Ellenőrizze az érme vizsgáló kábelét, hogy jól érintkezik- e
- Ellenőrizze a vezérlő panel vezetékeit, hogy jól érintkezik- e

### ***Abban az esetben ha a gép nem jelzi a gólokat:***

- Ellenőrizze a fényérzékelő cellákat, hogy tiszták-e és hogy jól érintkeznek, valamint nincs-e idegen tárgy a kapuban ami akadályozza a korong belökését.

## **Megjegyzés:**

A gép bármilyen szakszerűtlen működtetéséből adódó meghibásodás esetén a garancia érvényét veszíti.

**Köszönjük**, hogy a PRESAS kiváló termékét választotta, melyet a spanyol cég disztribútora a Novo-Parts Kft. forgalmaz.

Kérjük, hogy bármilyen kérdés vagy probléma esetén, forduljon ügyfélszolgálatunkhoz ahol készségen állunk vásárlóink rendelkezésére.

### **Elérhetőségeink:**

1158 Budapest, Késmárk u. 32

Tel.: +36-1/417-3468

Fax: +36-1/410-0438

Web: [www.novoparts.hu](http://www.novoparts.hu)

## NP 27 Tájfűn beállítási

Idő beállítási				Gólok számának beállítási			
Nagy DIP switch		Kicsi DIP		Nagy DIP switch			Percek
DIP-1	DIP-2	DIP-2		DIP-3	DIP-4	DIP-5	
ON	ON	ON		ON	ON	ON	2
ON	ON	OFF		OFF	ON	ON	3
OFF	ON	ON		ON	OFF	ON	4
OFF	ON	OFF		OFF	OFF	ON	5
ON	OFF	ON		ON	ON	OFF	6
ON	OFF	OFF		OFF	ON	OFF	7
OFF	OFF	ON		ON	OFF	OFF	8
OFF	OFF	OFF		OFF	OFF	OFF	nincs limit

Kredit beállítási			
Nagy DIP switch		Érme 1	Érme 2
DIP-6	DIP-7		
ON	ON	2 érme=3 kredit	1 érme=3 kredit
OFF	ON	2 érme=1 kredit	1 érme=2 kredit
ON	OFF	1 érme=2 kredit	1 érme=2 kredit
OFF	OFF	1 érme=1 kredit	1 érme=5 kredit